

1/72 SCALE PLASTIC KIT

**ProfiPACK**  
edition

**#70129**



## ÚVODEM

V září 1941 se na evropské obloze objevil dosud neznámý německý stíhací letoun poháněný hvězdicovým motorem. Nová stíhačka měla nad britskými, zejména Spitfirem Mk.V, zřetelnou převahu. V německé konstrukci byl záhy rozpoznán Focke-Wulf Fw 190A. Ztráty RAF nad západní Evropou začaly rychle narůstat až to té míry, že britské letectvo muselo v listopadu 1941 zastavit většinu denních operací nad evropským kontinentem. Pokus o spuštění tohoto typu bojových letů byl uskutečněn v březnu 1942. Počty ztrát však byly opět neúnosné, což znovu vedlo k jejich zastavení. Vše díky Focke-Wulfům Fw 190A. Prvním pokusem o odpověď na novou německou zbraň se stal Spitfire Mk.VIII, avšak komplexní přístup ke změnám konstrukce letounu způsobil, že nebylo možné jej dostat do sériové výroby v dostatečně blízkém časovém horizontu. V červnu 1942 přistál jeden z německých pilotů omylem na britském letišti a předal tak do britských rukou nepoškozený Fw 190A. Srovnávací zkoušky Focke-Wulfu a Spitfiru Mk.V začaly téměř neprodleně. Cvičné souboje plně potvrdily situaci na frontě – šance britské stíhačky přestat setkáni s Fw 190 bez úhony nebyly vysoké. Jediné britské stíhačky schopné postavit se plnohodnotně německému typu byly Spitfiry Mk.VII a Mk.VIII poháněné motorem Merlin 61. Jak však bylo poznamenáno výše, nedalo se čekat, že v dohledné době dospějí do fáze sériové výroby. Byla zde však ještě jedna cesta jak získat dostatečně výkonnou stíhačku – zabudovat Merlin 61 s dvoustupňovým kompresorem do základního draku Spitfiru Mk.V. Pro tento experiment byly vyčleněny dva draky, AB196 a AB197. Prošly zpevněním, aby mohl být zastavěn výkonnější a těžší motor. První z nich byl dokončen 26. února, druhý pak 27. března 1942. Letové testy proběhly natolik úspěšně, že byla objednána sériová výroba. Ta se plně rozběhla v červnu 1942 a první Mk.IX se u bojové jednotky, 64. squadrony, objevily v červenci. V porovnání s Mk.V se výkony znatelně zvýšily. Maximální rychlost byla v 28.000 stopách vyšší o 40 mph, operační dostup se zvýšil z 36.200 na 43.000 stop. Mk.IX mohl stoupat rychlostí 4000 stop za minutu. RAF tedy konečně dostalo stíhačku, kterou mohlo směle postavit proti Fw 190 A. Vyráběny byly tři hlavní verze Mk.IX. Verze F Mk.IX byla poháněna motorem Merlin 61 a z montážní linky sjížděla až do počátku roku 1943. Na ni navázala LF Mk.IX poháněná motorem Merlin 66 a určená k operacím v nižších výškách a HF Mk.IX s motorem Merlin 70 konstruovaným naopak pro výškové lety. Většina Mk.IX byla vyrobena s křídlem typu C. V něm mohla být instalována výzbroj složená ze čtyř kanonů ráže 20 mm nebo ze dvou kanonů ráže 20 mm a čtyř kulometů ráže 0,303 palce. V roce 1944 se objevilo zpevněné křídlo typu E. Čtveřice 0.303 kulometů byla nahrazena dvojicí kulometů ráže 0.50 palce. Pod každou polovinou křídla byly standardně namontovány závěsníky pro 250lb pumy. Verze Mk.IX se stala druhou nejpočetnější verzí Spitfiru s 5653 vyrobenými kusy. Mk.IX začaly nahrazovat Mk.V v červnu 1942. Díky nové stíhačce byla RAF opět schopná bojovat proti Luftwaffe nad okupovanou Evropou. Ve své výzbroji si typ ponechala až do konce války. Po ukončení bojů se verze dostala i do výzbroje dalších letectev. Československé, norské, dánské, kanadské a další letectva používala desítky Mk.IX. Spitfiry Mk.IX se však do bojů dostaly i v této době. Československo prodalo své Spitfiry v roce 1948 do Izraele, kde se v bojích s arabskými sousedy staly páteřním typem nově vznikajících izraelských vzdušných sil. Na verzi Mk.IX navázala verze Mk.XVI. První vyrobené kusy se od Mk.IX lišily zejména použitým motorem, kdy letoun poháněl Packard Merlin 266, což byl v licenci vyráběný Merlin 66. Pozdější produkce také dostala snížený hřbet trupu a přepracovaný překryt kokpitu.

ATTENTION

\* UPOZORNĚNÍ

\* ACHTUNG

\* ATTENTION

\* 注意



Carefully read instruction sheet before assembling. When you use glue or paint, do not use near open flame and use in well ventilated room. Keep out of reach of small children. Children must not be allowed to suck any part, or pull vinyl bag over the head.



Před započatím stavby si pečlivě prostudujte stavební návod. Při používání barev a lepidel pracujte v době větrané místnosti. Lepidla ani barvy nepoužívejte v blízkosti otevřeného ohně. Model není určen malým dětem, mohlo by dojít k požití drobných dílů.

INSTRUCTION SIGNS \* INSTR. SYMBOLS \* INSTRUKTION SINNBILDEN \* SYMBOLES \* 記号の説明

OPTIONAL  
VOLBABEND  
OHNOUITSAND  
BROUSITOPEN HOLE  
VYRVAT OTVORSYMETRICAL ASSEMBLY  
SYMETRICKÁ MONTÁŽREMOVE  
ODRÁŽNOUITREVERSE SIDE  
OTOČITAPPLY EDUARD MASK  
AND PAINT  
POUŽIT EDUARD MASK  
NABARVIT

PARTS

\* DÍLY

\* TEILE

\* PIĚCES

\* 部品

## PLASTIC PARTS

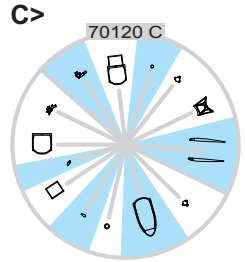
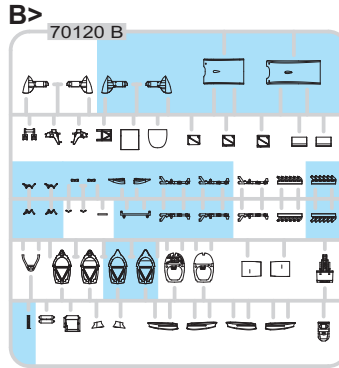
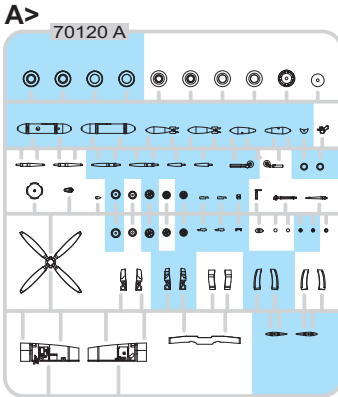

**D>**  
70120 D

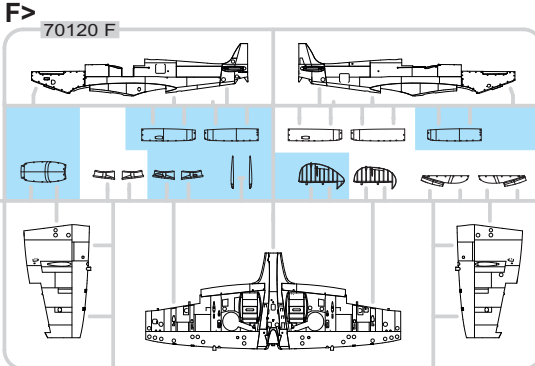
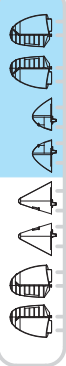

**E>**  
70120 E



eduard  
MASK

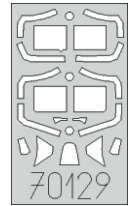

PE - PHOTO ETCHED  
DETAIL PARTS

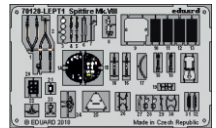

-Parts not for use. -Teile werden nicht verwendet. -Pièces à ne pas utiliser. -Tyto díly nepoužívejte při stavbě. - 使用しない部品

COLOURS

\* BARVY

\* FARBEN

\* PEINTURE

\* 色

GSI Creos (GUNZE)		MISSION MODELS	
AQUEOUS	Mr.COLOR	PAINTS	
[H4]	C4	[MMP-007]	YELLOW
[H12]	C33	[MMP-047]	FLAT BLACK
[H13]	C3	[MMP-003]	FLAT RED
[H33]	C81		RUSSET
[H51]	C11	[MMP-063]	LIGHT GULL GRAY
[H71]	C21	[MMP-076]	MIDDLE STONE
[H72]	C22	[MMP-078]	DARK EARTH
[H77]	C137	[MMP-040]	TIRE BLACK
[H90]	C47		CLEAR RED
[H94]	C138		CLEAR GREEN

GSI Creos (GUNZE)		MISSION MODELS	
AQUEOUS	Mr.COLOR	PAINTS	
[H339]	C361	[MMP-077]	DARK GREEN
[H335]	C363	[MMP-094]	MEDIUM SEAGRAY
	C362	[MMP-093]	OCEAN GRAY
	C364	[MMP-079]	AIRCRAFT GRAY-GREEN
	C370	[MMP-092]	AZURE BLUE
Mr.METAL COLOR		METALLICS	
[MC214]		[MMM-001]	DARK IRON
[MC218]		[MMM-003]	ALUMINIUM
Mr.COLOR SUPER METALLIC		METALLICS	
[SM01]		[MMC-001]	SUPER CHROME

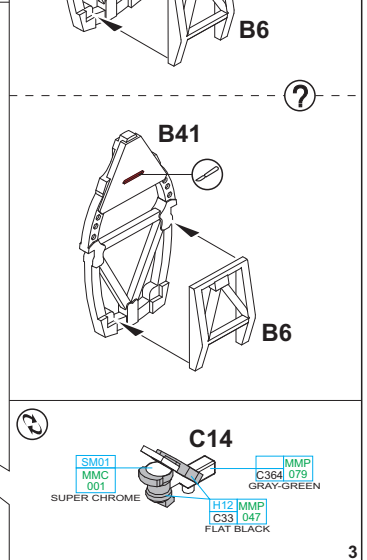
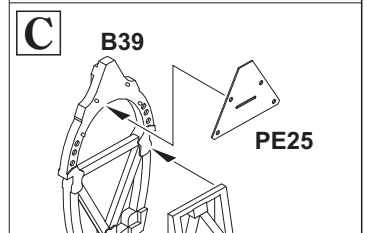
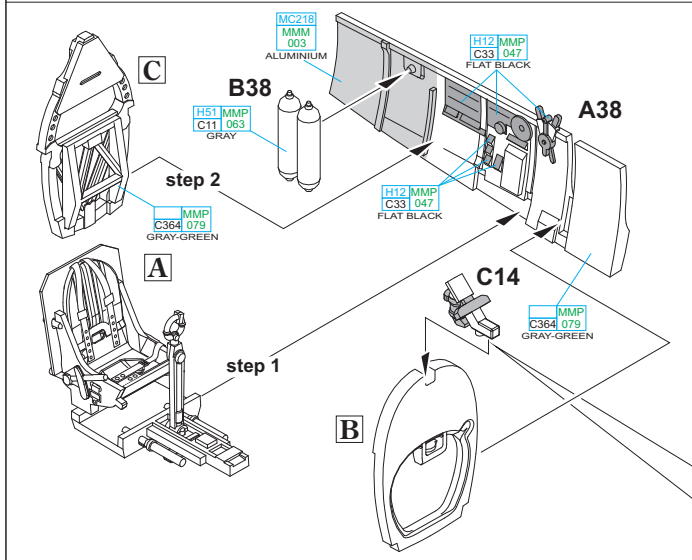
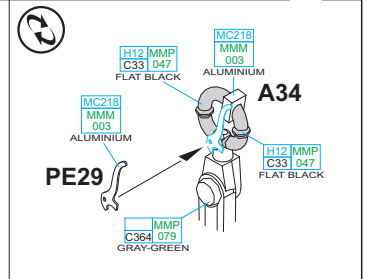
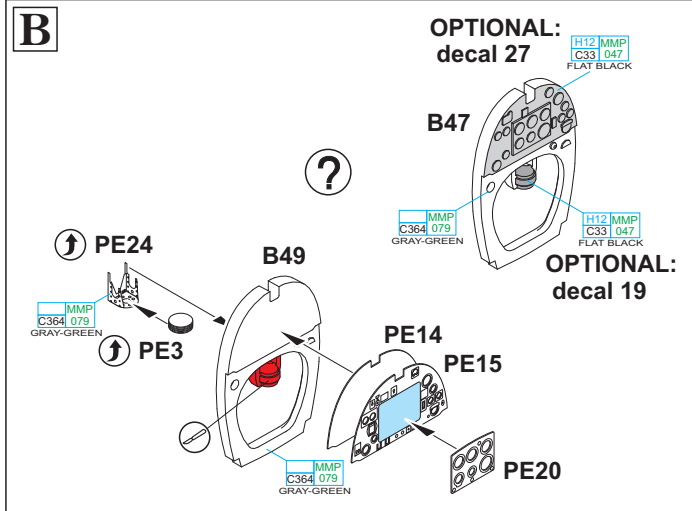
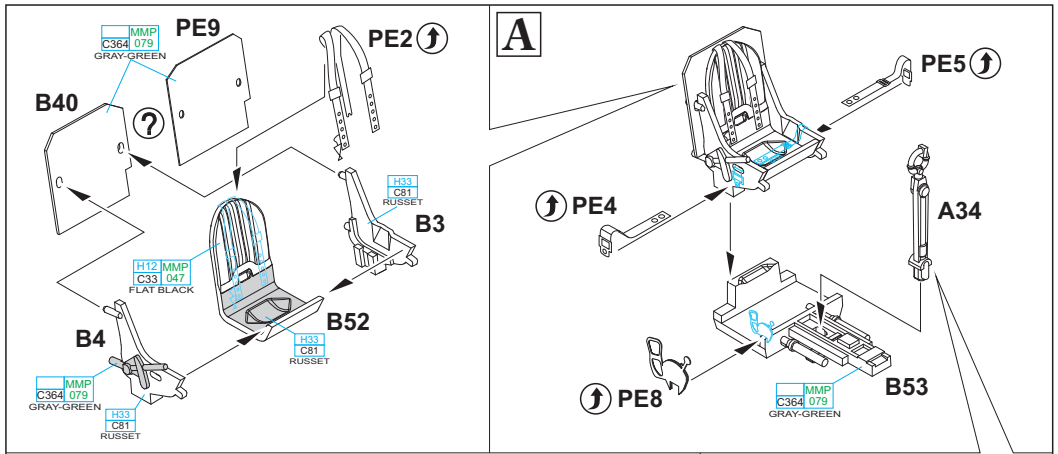

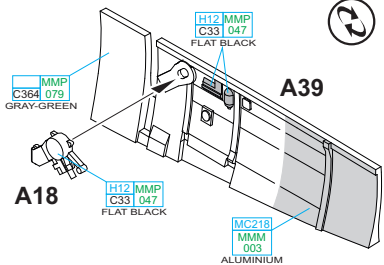
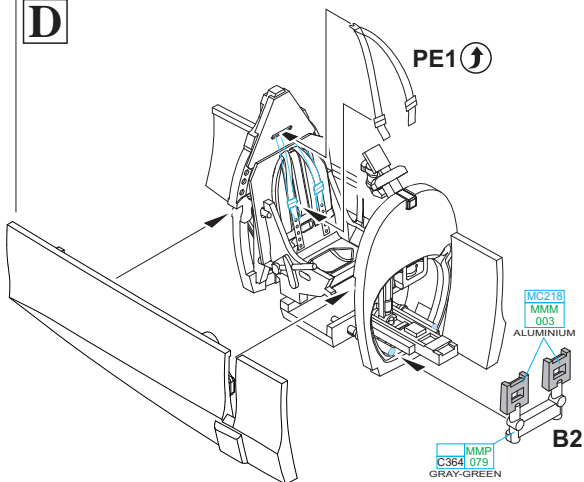
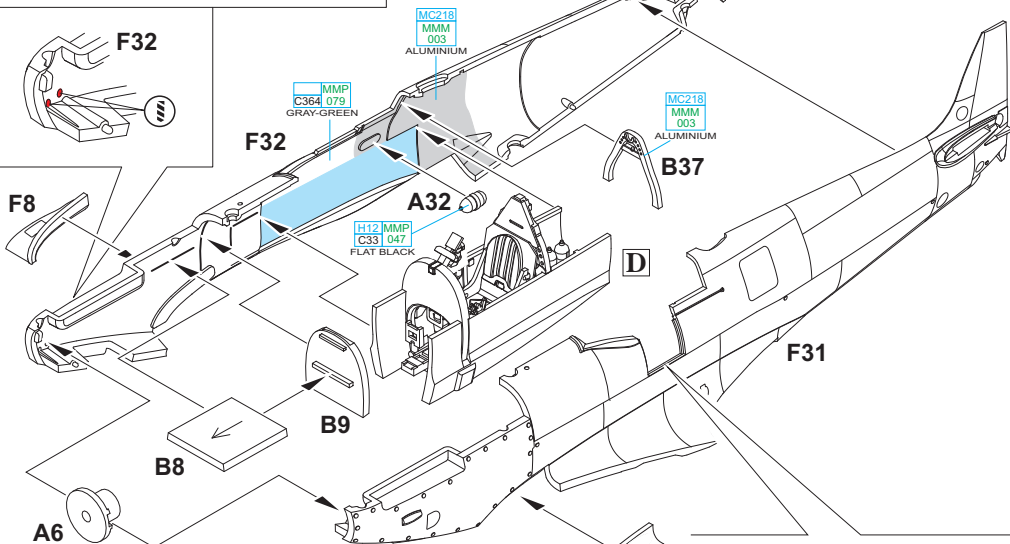
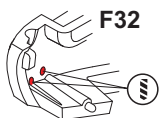
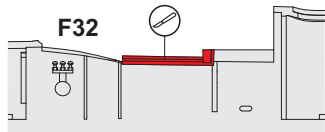
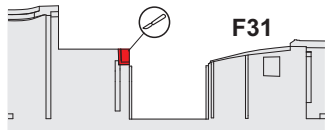
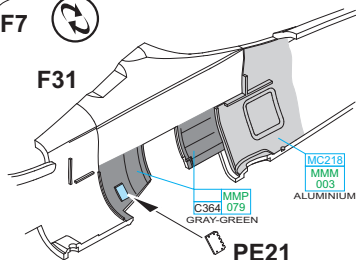
**D****PE1** ↑**? FOR CLOSED CANOPY ONLY****F7** ↻



**C4**  

H94
C138

 CLEAR GREEN 

?
SM01
MMC
001

 SUPER CHROME

H90	H94	- MARKINGS <b>A;B;D;E</b>
C47	C138	
CLEAR RED, CLEAR GREEN		
SM01		- MARKING <b>C</b>
MMC	001	
SUPER CHROME		

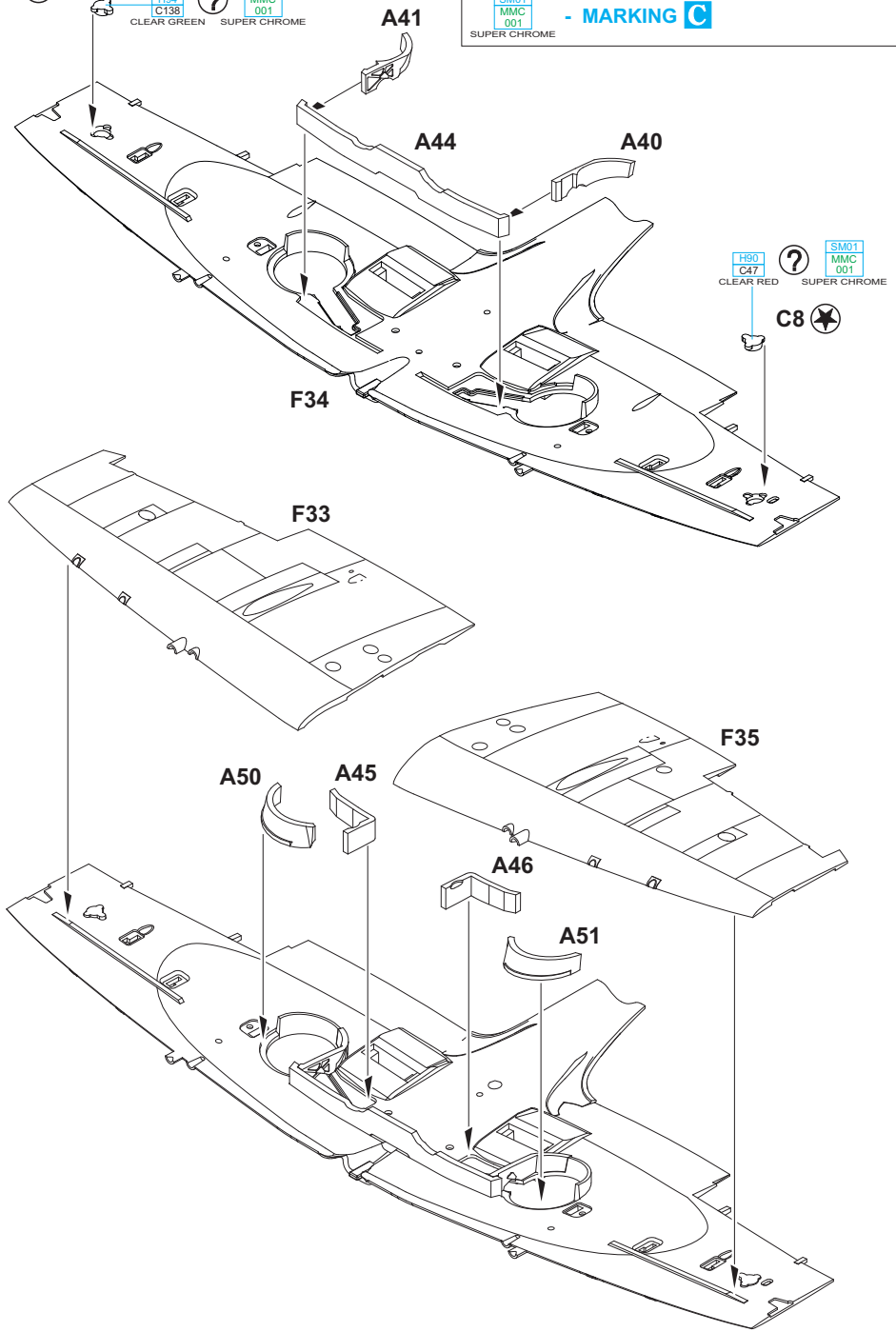

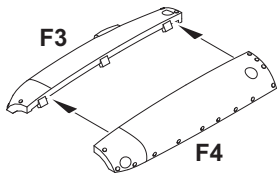

MMP  
C364 079  
GRAY-GREEN

**B21**

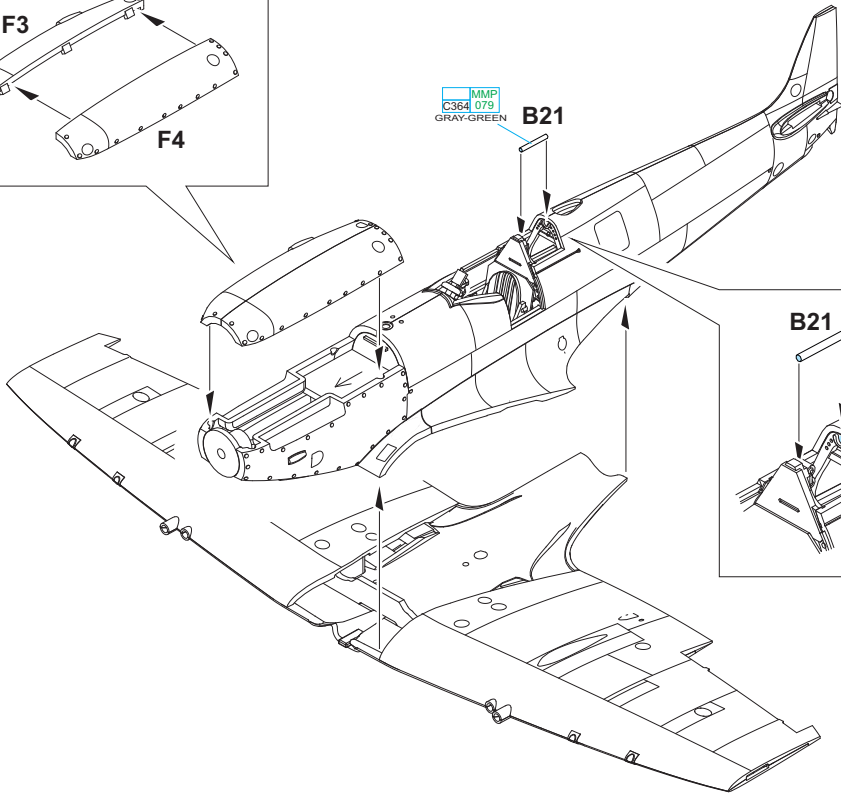

**B21**

**B37**

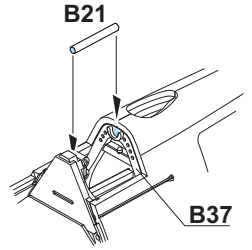

**D21** ★

**E25**

H94  
C138  
CLEAR GREEN

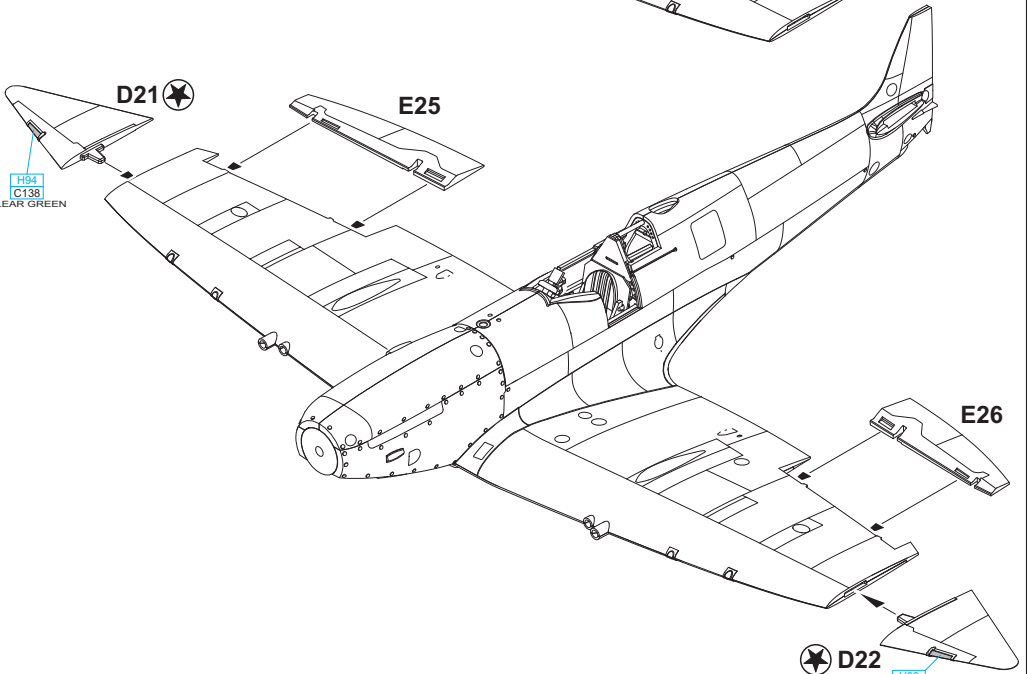

**E26**

★ **D22**

H90  
C47  
CLEAR RED

D23

F14

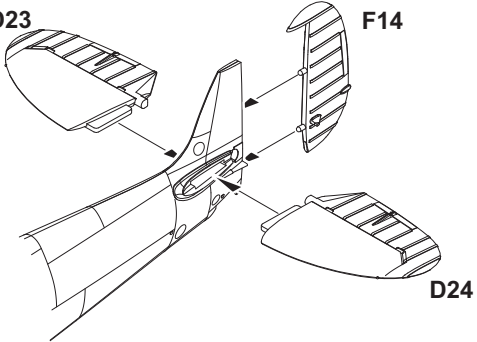

D24

H77 MMP  
C137 040  
TIRE BLACK

A15

M218  
ALUMINIUM

UNDERSURFACE  
COLOR

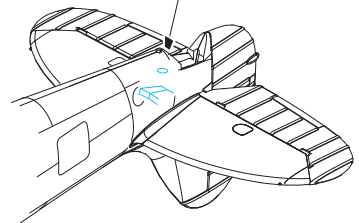

B42

UNDERSURFACE  
COLOR

B44

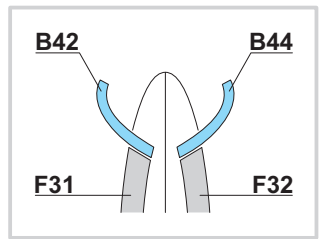
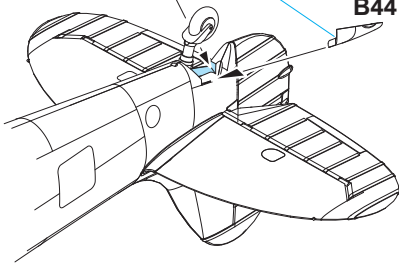

**E**

PE31, PE32 - MARKINGS  
A, B, D, E ONLY

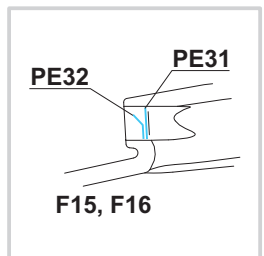
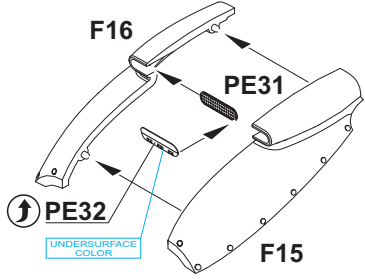

**F**

PE27

UNDERSURFACE  
COLOR

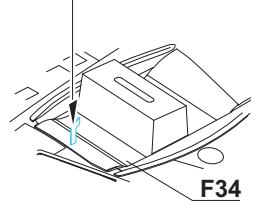

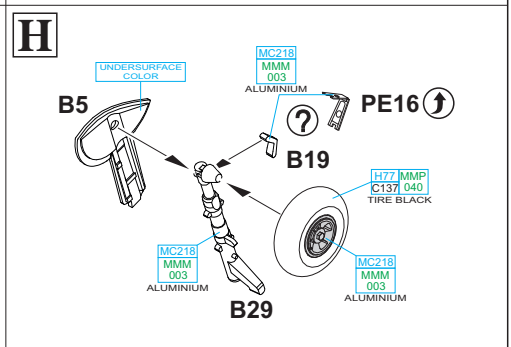
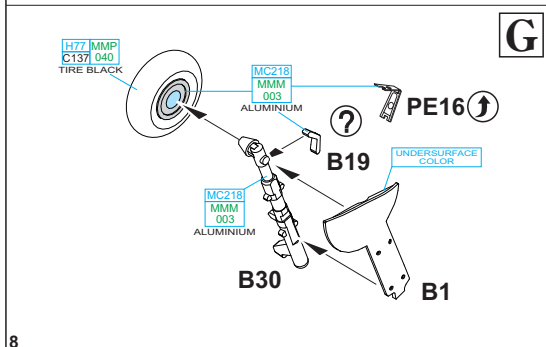
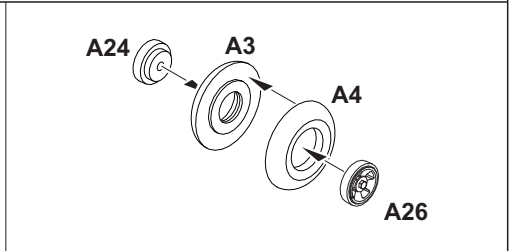
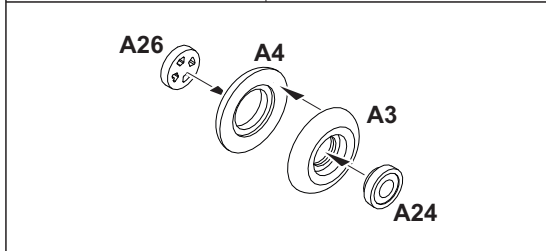
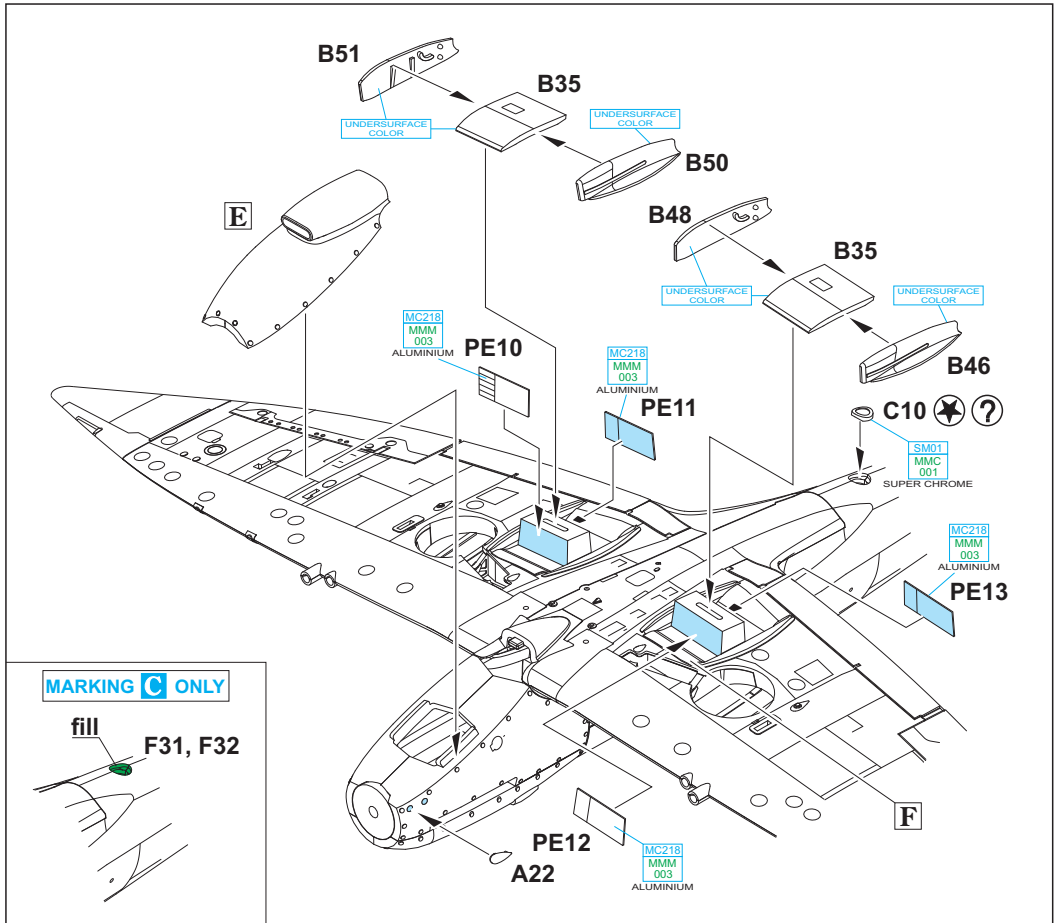

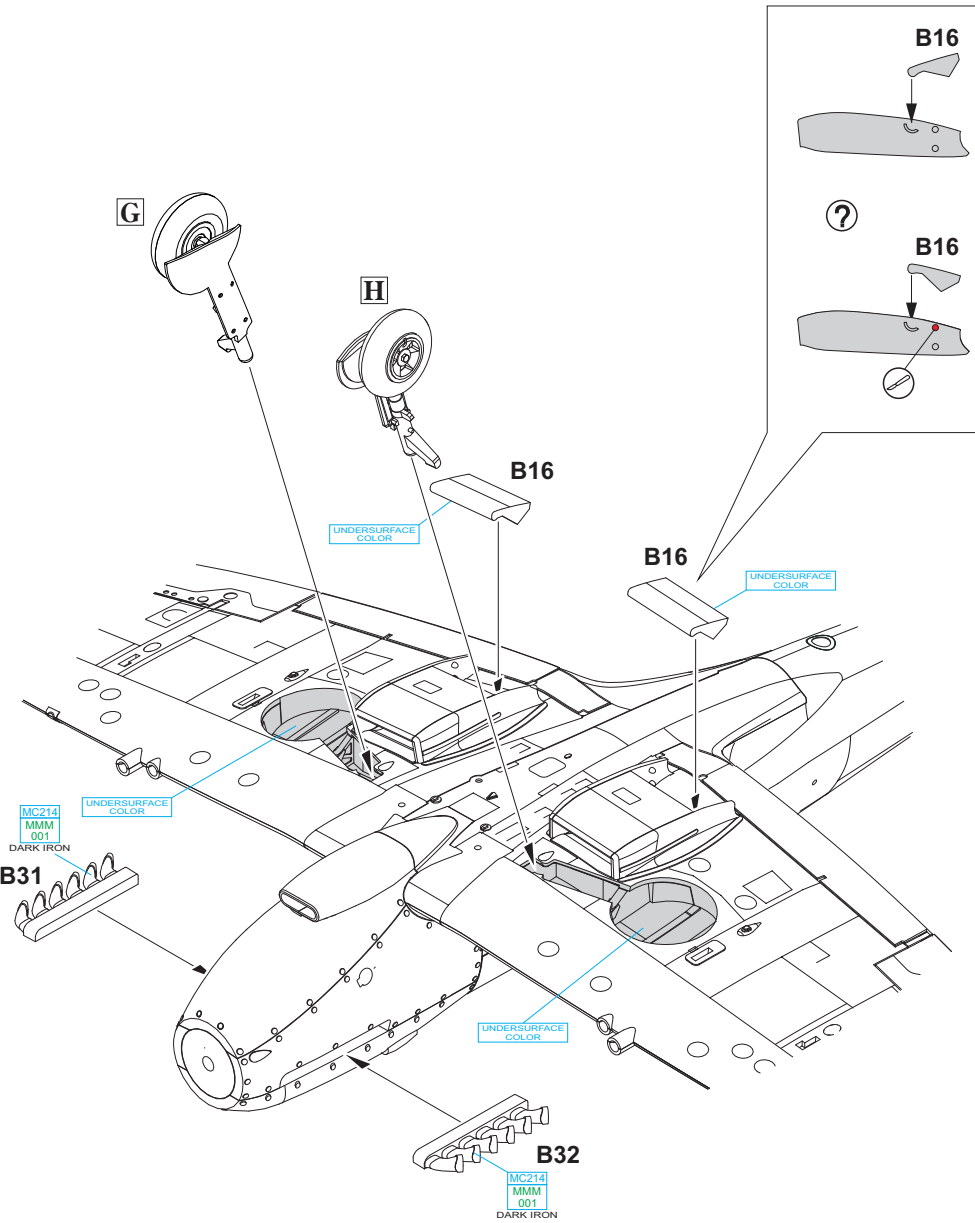

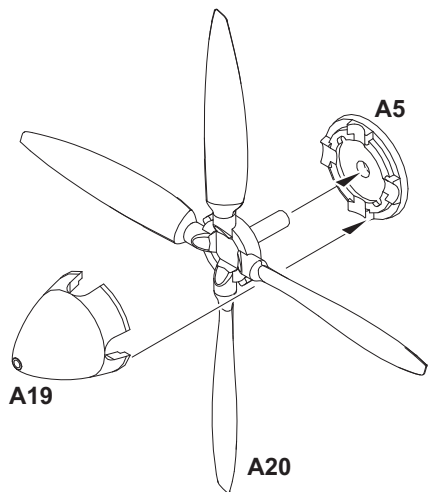
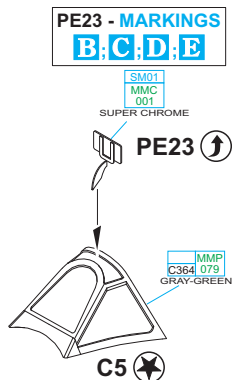
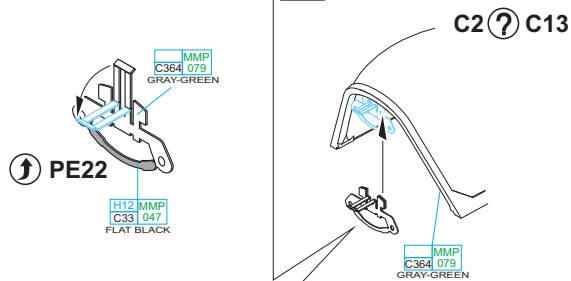
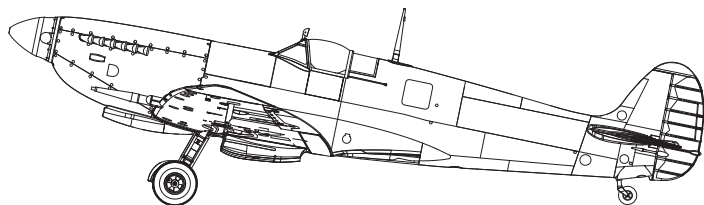
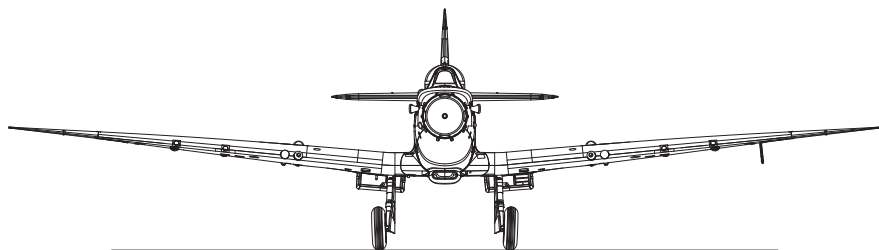
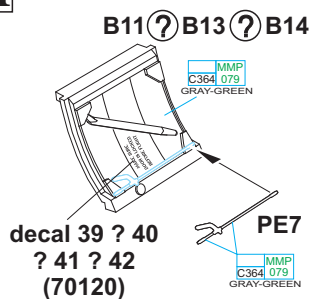
**J****K****L****M**



**B11 - closed canopy & closed door**

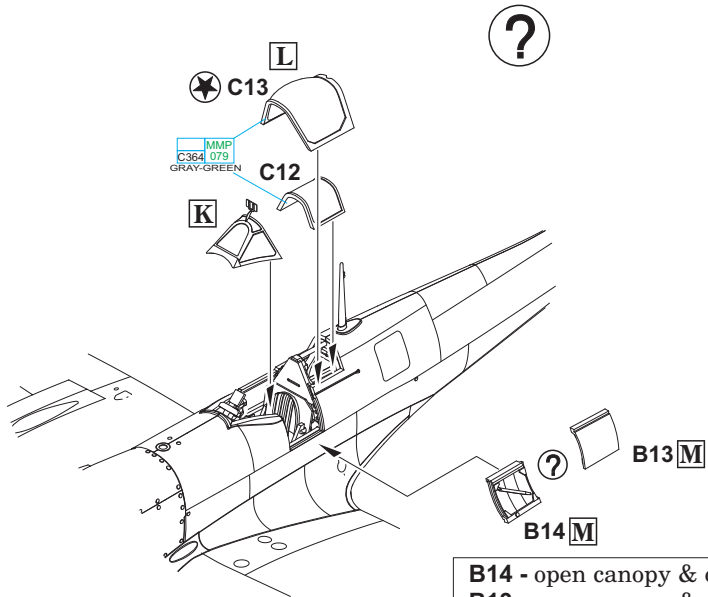
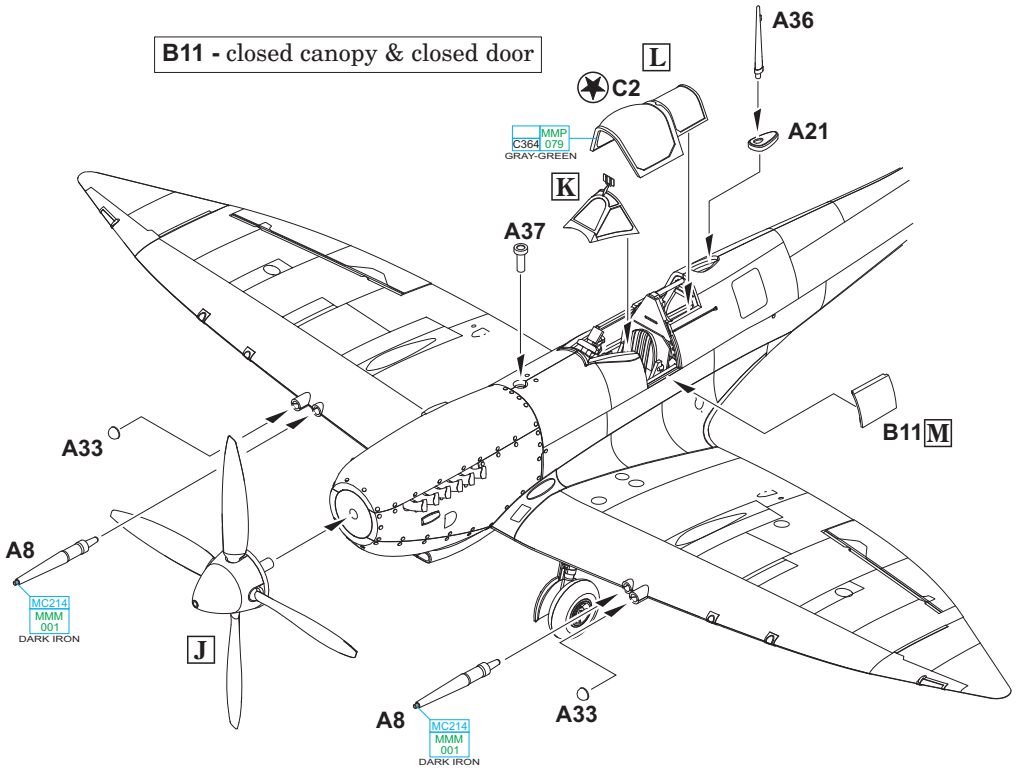

**B14 - open canopy & open door**  
**B13 - open canopy & closed door**

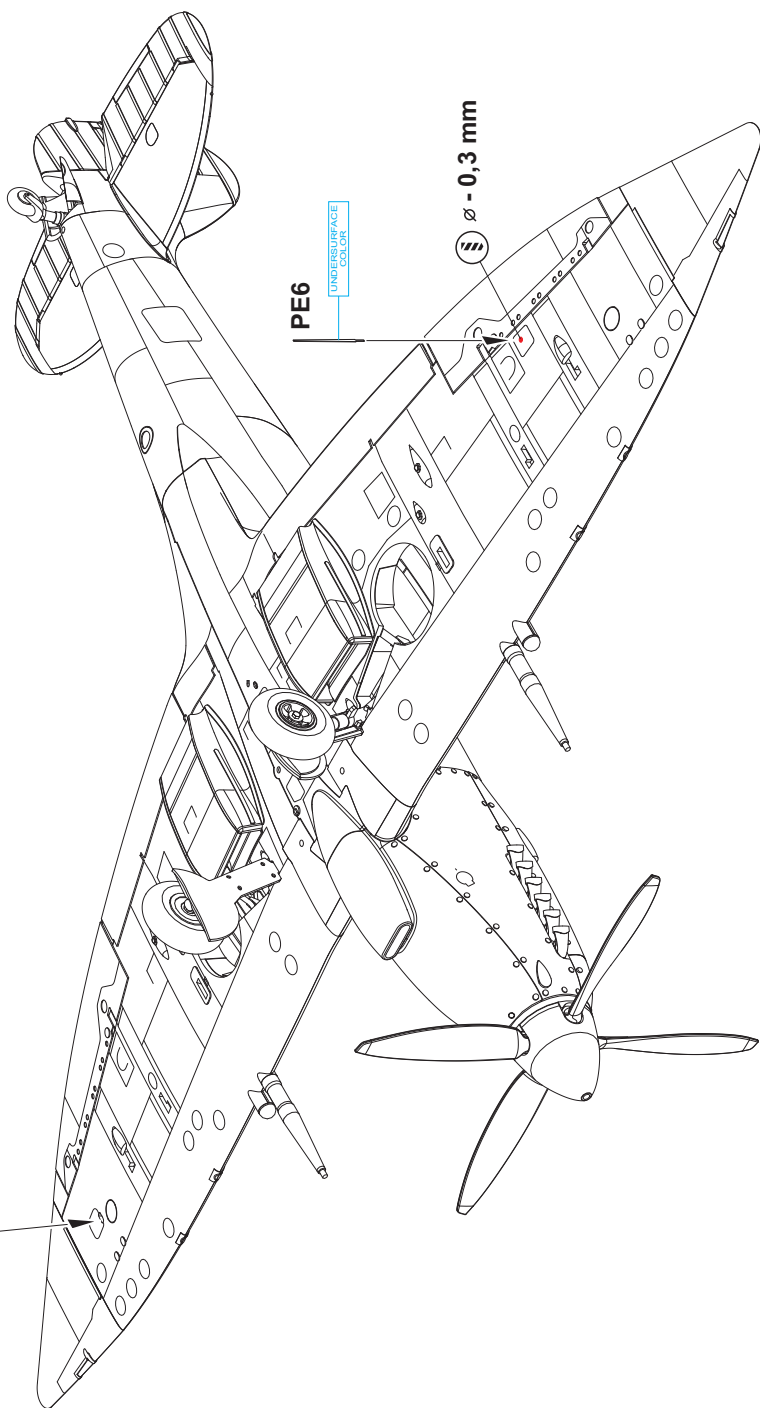

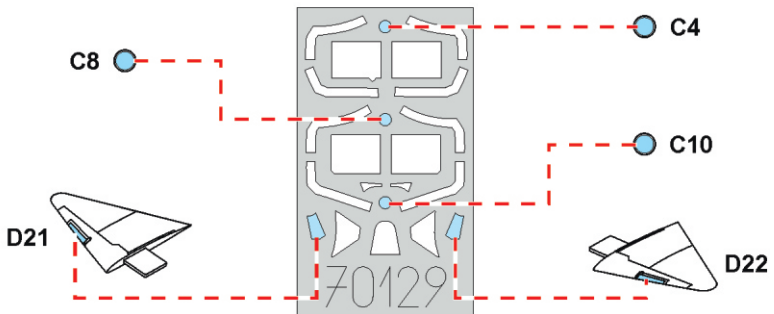
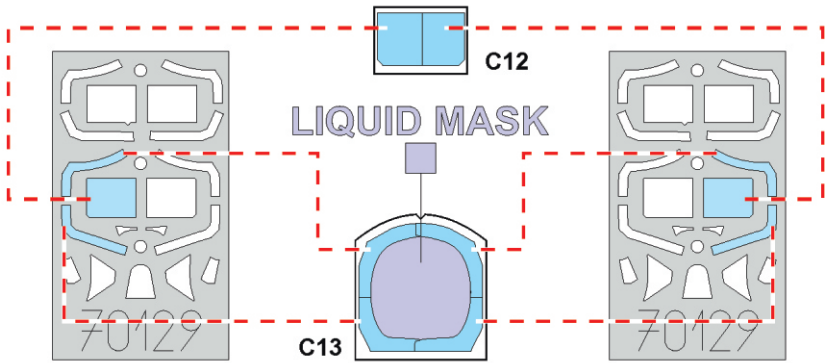
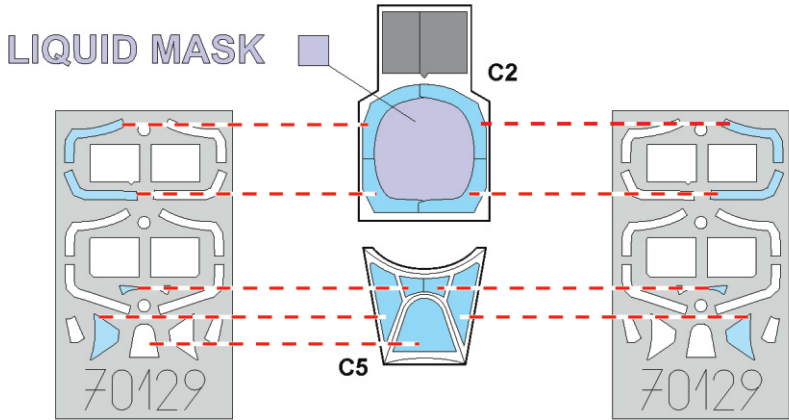
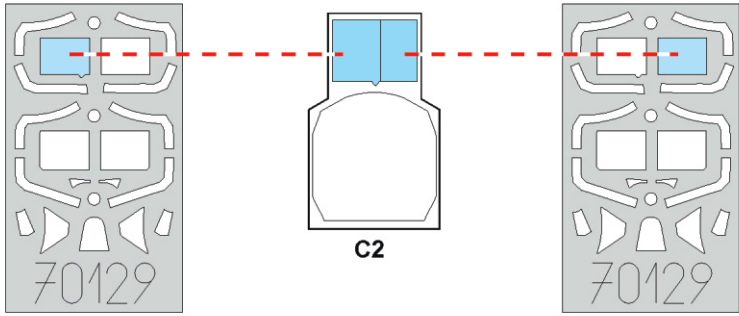

# A JF476, 92. squadrona, Triolo, Sicílie, listopad 1943

Původní stíhací 92. squadrona, účastníci se bojují 1. světové války, byla v srpnu 1919 rozpuštěna. Dne 10. října 1939 byla ustavena jednotka se stejným číselným označením, jejíž výzbroj zpočátku tvořily Bristolly Blenheim. Již na počátku roku 1940 obdržela Spitfirey, s nimiž prošla boji nad Dunkerque a Bitvou o Británii. V únoru 1942 byla odeslána do severní Afriky, kde působila proti německým a italským ozbrojeným silám. Po ukončení bojů v Africe následovalo nasazení nad Maltou a Sicílií, poté byla jednotka nasazena nad Itálií. Rozpuštěna byla 30. prosince 1946 v rakouském Zeltwegu. Během 2. světové války dosáhla nejvyššího počtu sestřelů protivníka mezi perutěmi RAF, 317 vítězství. Stroje 92. squadrony nesly kamufláž Desert scheme. To tvořily barvy Dark Earth a Middle Stone na horních plochách, spodní plochy kryla barva Azure Blue. Barvu písmen kódového označení squadrony se nepodařilo jednoznačně určit, prameny uvádějí modrou i červenou. Na obou stranách trupu je znak Desert Air Force.

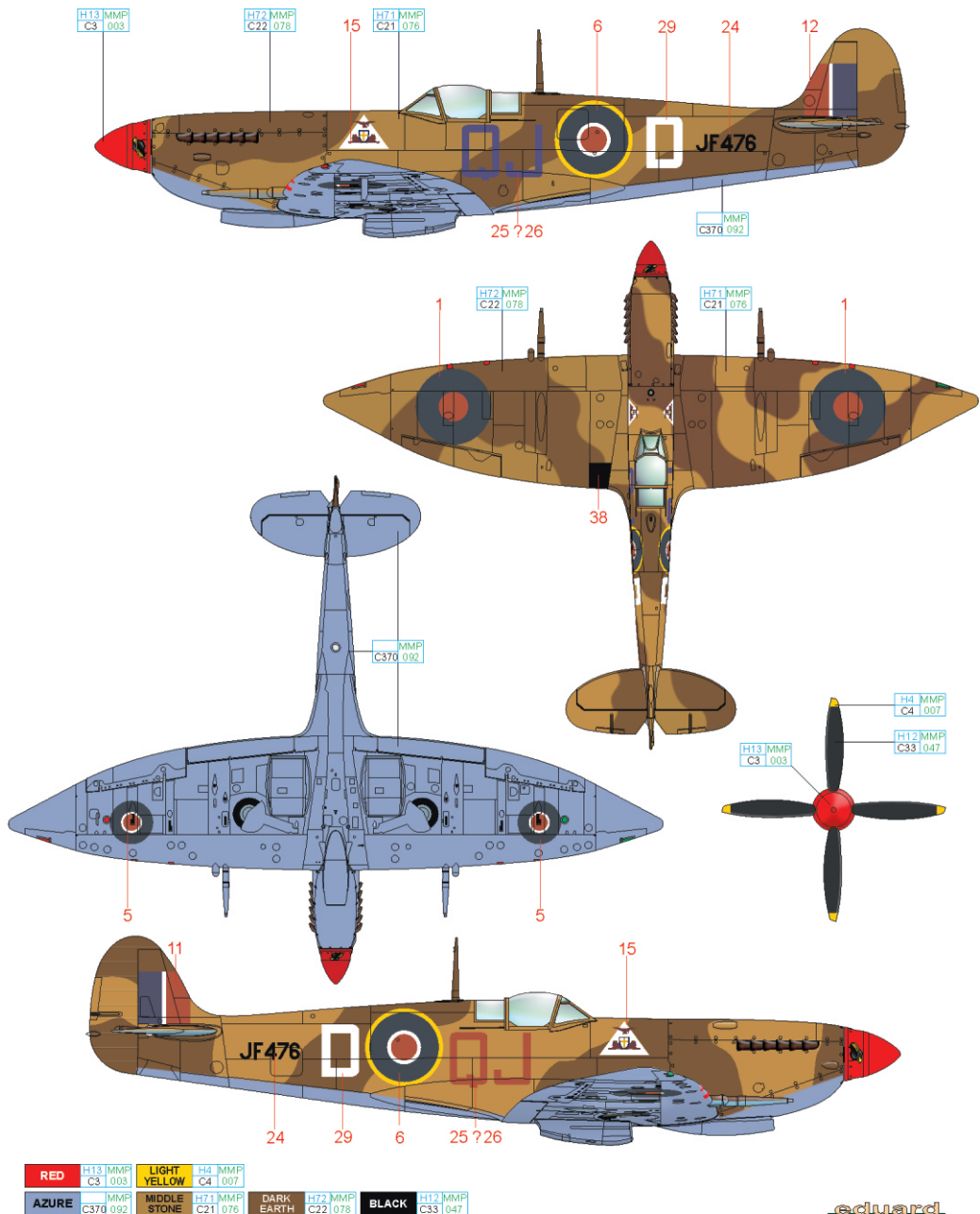

## B JF519, 1. squadrona SAAF, Trigno, Itálie, únor 1944

1. squadrona SAAF vznikla v únoru 1940 přeznačením 6. squadrony SAAF, vyzbrojené Hawker Hurricane a Fury. Již v polovině roku 1940 se piloti této jednotky zapojili do bojů nad severní Afrikou. Na přelomu let 1942 a 1943 dostala squadrona do výzbroje Spitfiry, s nimiž pokračovala v bojích pod africkým sluncem, následovalo nasazení nad Maltou a Sicílií. Válečné působení jednotka ukončila na území Itálie. Po 2. světové válce zůstala ve službě, nejprve se Spitfiry, jež postupně nahradily letouny Vampire, Sabre a Impala a v dubnu 1975 byla přezbrojena na francouzské Mirage F.1. Rozpuštěna byla 25. listopadu 1997 na základně Hoedspruit. Spitfiry Mk.VIII, jež používala 1. squadrona SAAF nad Itálií, nesly kamuflážní schéma Day Fighter scheme. Horní plochy byly nastříkány barvou Ocean Grey a Dark Green, spodní plochy pak barvou Medium Sea Gray. Konce křídla Spitfirů této jednotky byly natřeny červenou barvou.

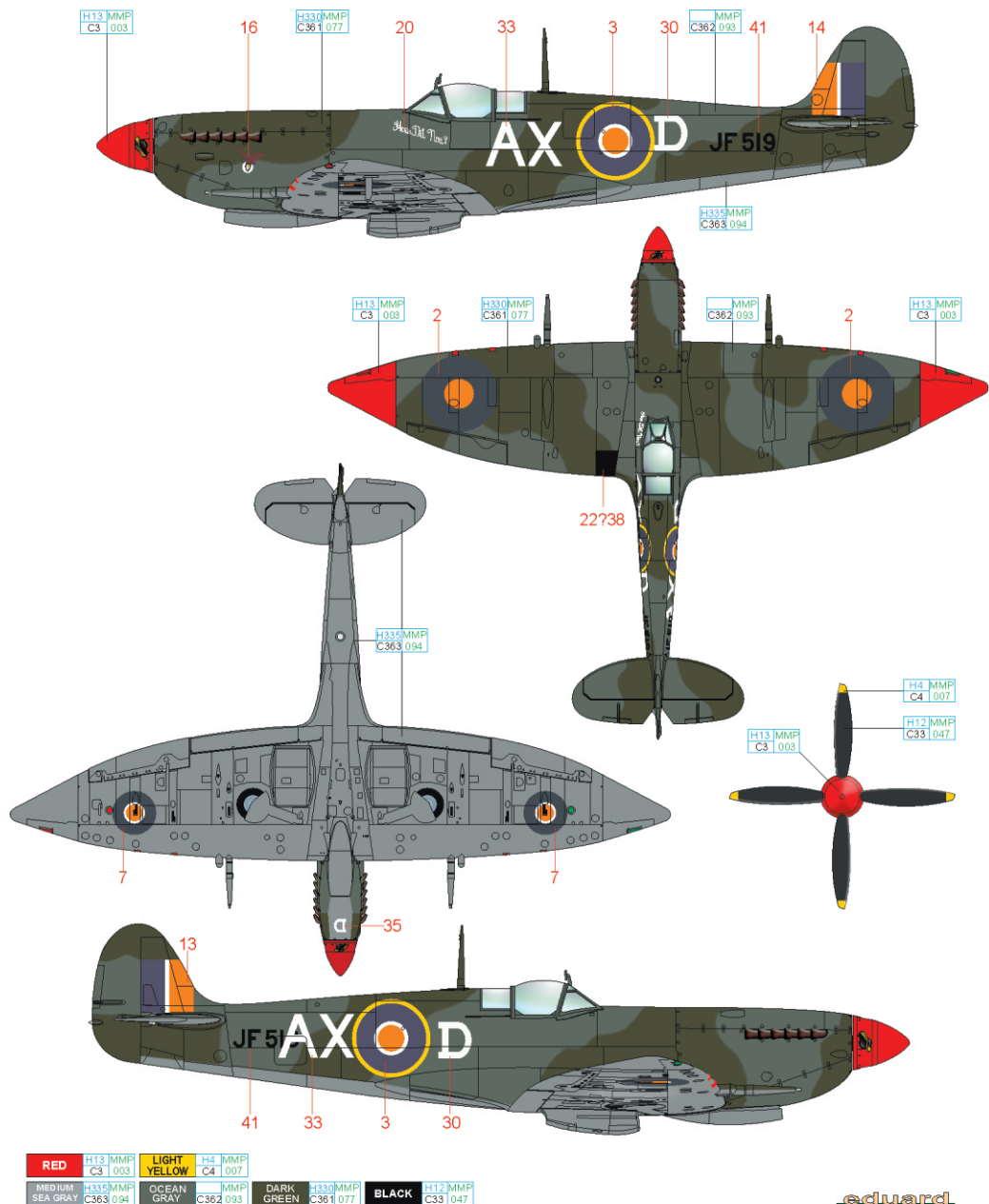

## C JF630, F/O L. Cronin, 81. squadrona, Palel, Indie, březen 1944

V listopadu 1943 byla 81. squadrona přesunuta ze Sicílie do Egypta, kde byla vybavena stroji Spitfire Mk.VIII. Podle rozhovoru s Larrym Croninen, bývalým pilotem 81. squadrony, si tento stroj ponechal tzv. Desert camouflage scheme a všechny stroje, jež tato jednotka obdržela, pocházely ze série JF a měly prodloužené konce křídel a kulatou směrovku. Většina zdrojů se přitom shoduje, že stroje, používané touto jednotkou nesly kamufláž tvořenou barvami Dark Earth, Dark Green a Medium Sea Gray, přičemž pravděpodobně vycházejí z rozkazu vydaném 4. dubna 1944 velitelstvím RAF v New Delhi. Tento rozkaz byl vydán tři měsíce po příjezdu 81. squadrony na toto bojiště a přibližně měsíc po pořízení fotografií Croninova stroje.

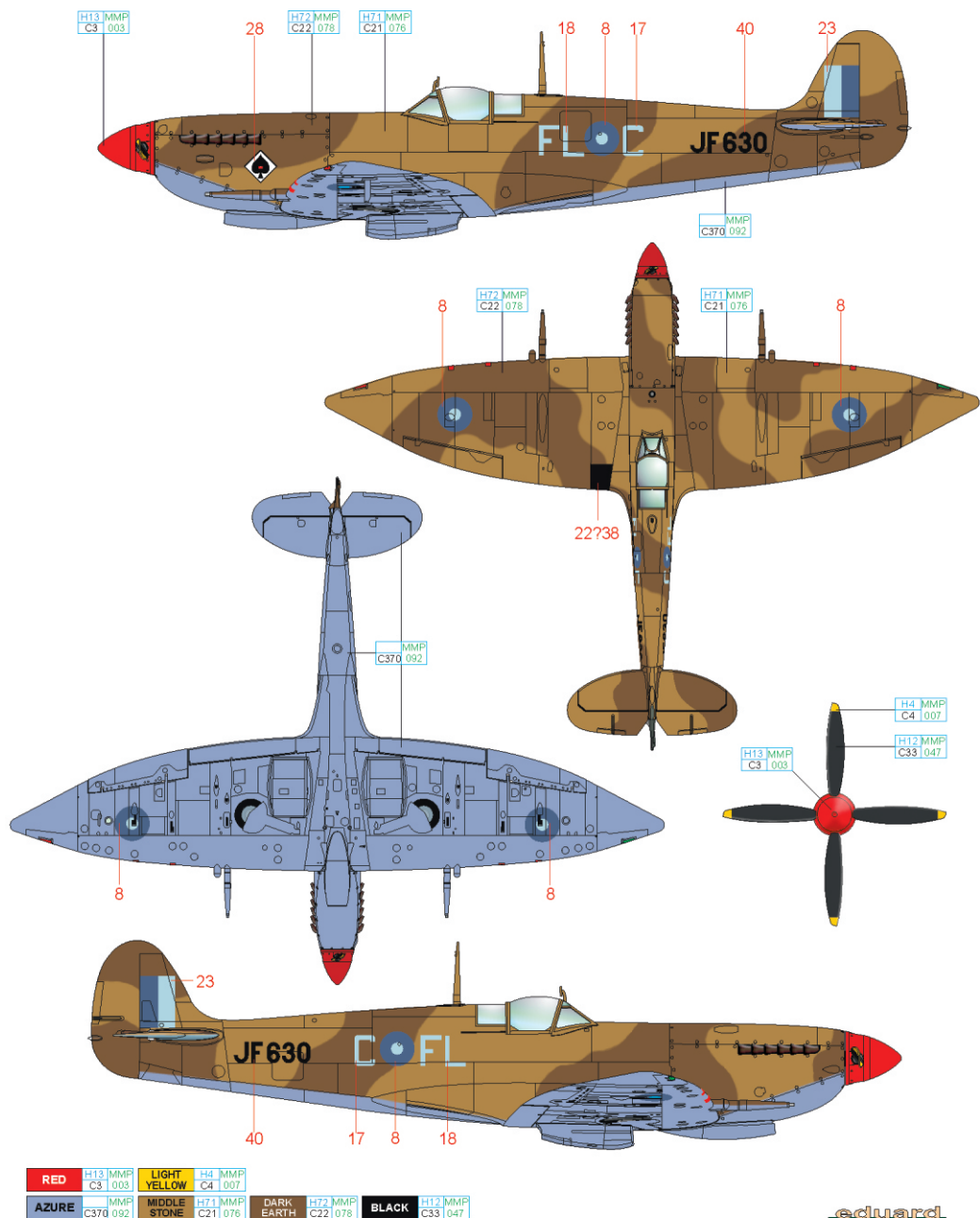



## D JF404, 32. squadrona, Foggia, Itálie, začátek roku 1944

Tento Spitfire Mk.VIII v kamuflážním zbarvení používaném u stíhacích strojů létajících ve vysokých výškách, tzv. High altitude fighter camouflage scheme, používala 32. squadrona RAF. Horní a boční plochy kryla barva Medium Sea Gray, zatímco spodní plochy byly kamuflvány barvou PRU Blue. Výsostné znaky sestávající pouze z červené a modré barvy, byly jen na horních plochách křídla a na bocích trupu, bílá barva byla vynechána také u označení na kýlvonce.

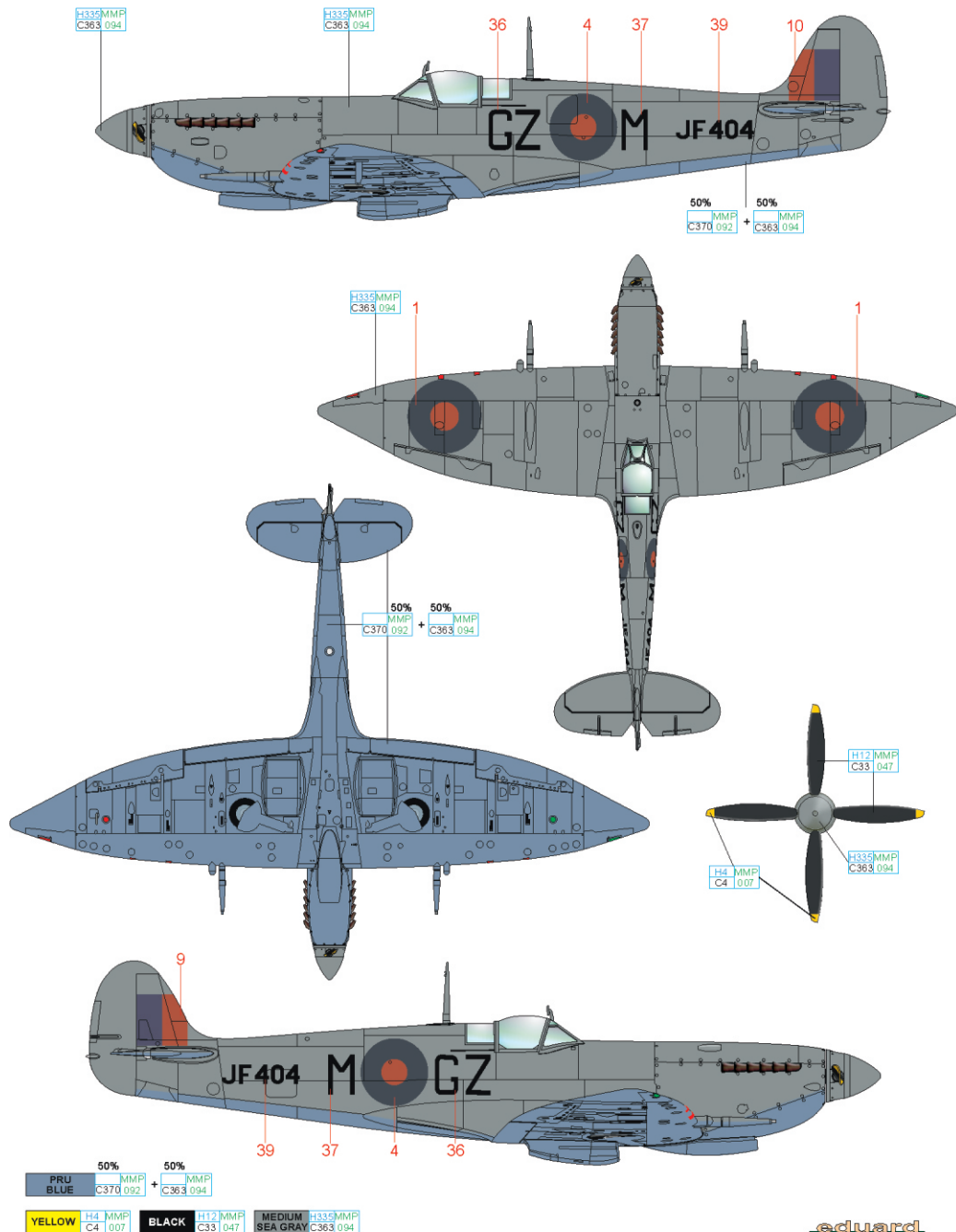

## E 308th Fighter Squadron, 31st Fighter Group, Castel Volturno, Italy, 1944

308th FS byla vyzbrojena stroji P-39 a P-40. Výkony těchto letounů však nestačily na německé protivníky, což vedlo k poměrně rychlému přezbrojení na Spitfirey Mk.V. S nimi se celá 31st FG zúčastnila dvou měsíců těžkých bojů nad severní Francií. Následně byla převelena do Gibraltaru, odkud odstartovala v rámci vylodění Spojenců v severní Africe (operace Torch) k přeletu do Alžírsko. Následovaly boje proti silám Osy v severní Africe. V květnu 1943 obdržela 308th FS Spitfirey Mk.VIII, s nimiž bojovala nad Sicílií a Itálií. V březnu 1944 byly Spitfirey nahrazeny letouny P-51 Mustang, s nimiž létali piloti 308th FS až do konce války.

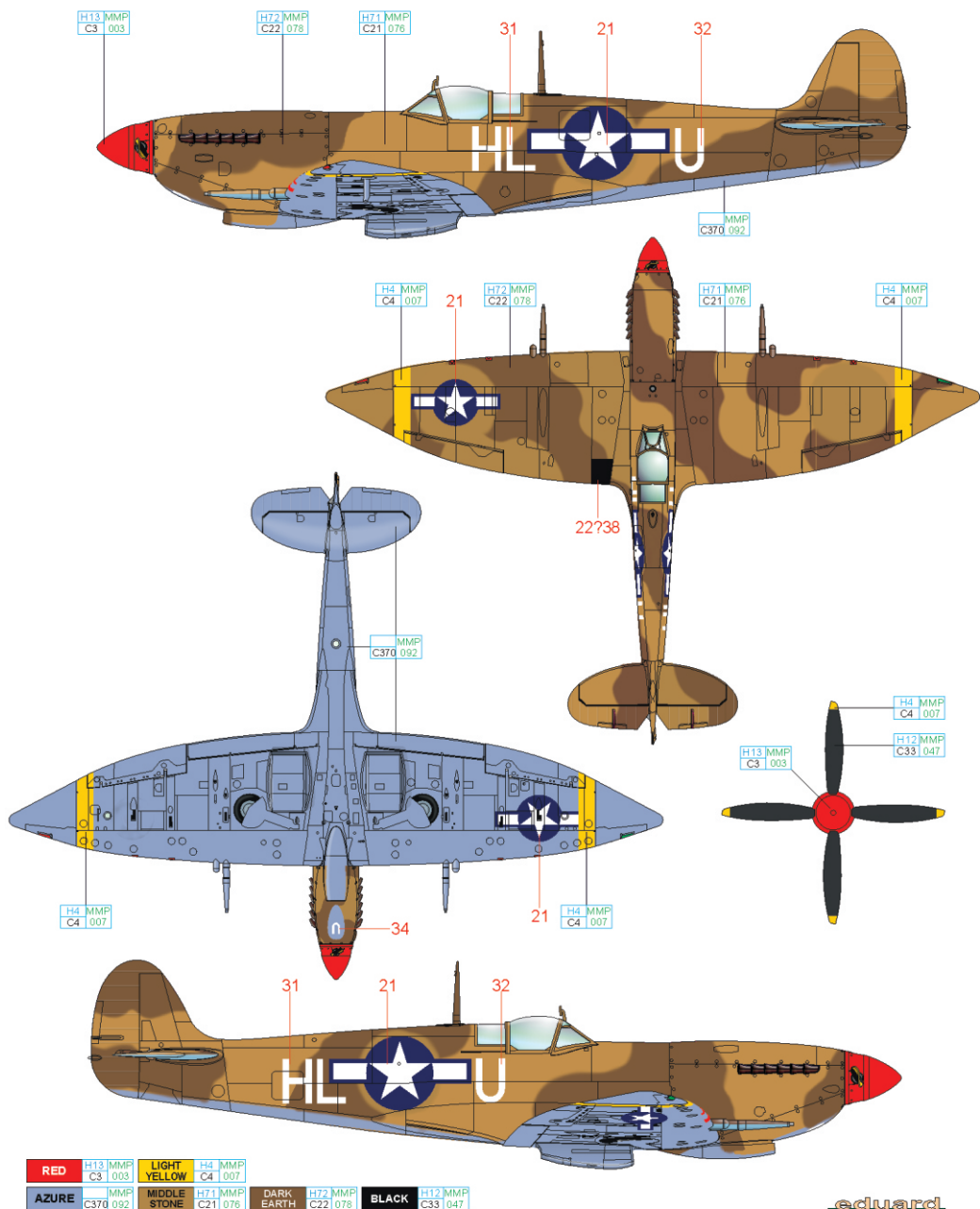

RED	H13 MMP C3 003	LIGHT YELLOW	H4 MMP C4 007
AZURE	MMP C370 092	MIDDLE STONE	H71 MMP C21 076
		DARK EARTH	H72 MMP C22 078
			BLACK
			H12 MMP C33 047



## RELATED PRODUCTS:

- 72645 Spitfire Mk.VIII 1/72 Eduard (PE-Set)
- 72646 Spitfire Mk.VIII landing flaps 1/72 (PE-Set)
- 73036 Seatbelts RAF early STEEL 1/72 (PE-Set)
- SS581 Seatbelts RAF early STEEL 1/72 (PE-Set)
- +672146 Spitfire Mk.VIII wheels - 4 spoke w/ smooth tire 1/72 (Brassin)
- 672147 Spitfire Mk.VIII wheels - 4 spoke w/ pattern 1/72 (Brassin)
- 672154 Spitfire Mk.VIII gun bays 1/72 (Brassin)
- 672155 Spitfire Mk.VIII top cowl 1/72 (Brassin)
- 672156 Spitfire Mk.VIII cockpit 1/72 (Brassin)

**eduard**

